

# PRZEKRÓJ KONSTRUKCYJNY – nawierzchnia ścieżki rowerowej

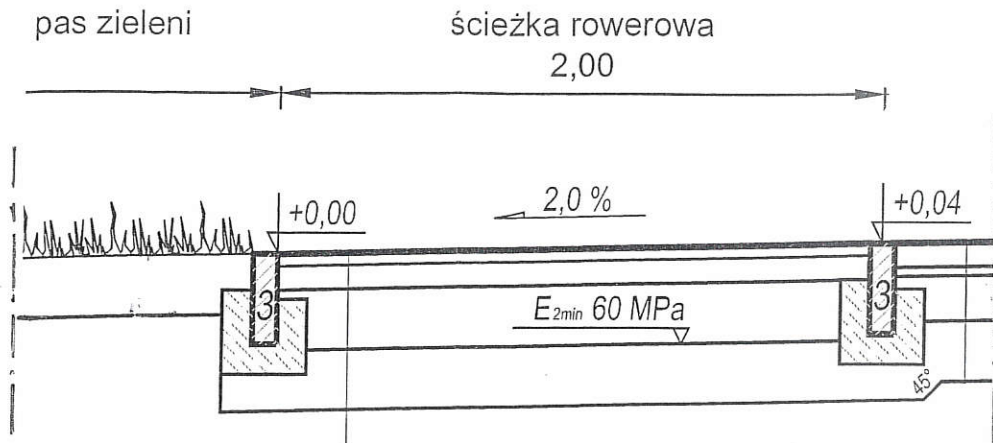

4,0 cm	warstwa ścieralna z mieszanki AC8S koloru czerwonego
8,0 cm	podszypawarstwa wiążąca z mieszanki AC22W
20,0 cm	podbudowa zasadnicza z kruszywa łamanego 0/63 stabilizowana mechanicznie, $C_{NR}$ , CBR 60,
20,0 cm	wzmocnienie podłoża podbudowa pomocnicza z kruszywa łamanego 0/63 stabilizowana mechanicznie, $C_{NR}$ , CBR 60,
razem 52,0 cm	

**INSPEKTOR**  
 Referatu Utrzymania Infrastruktury Komunalnej  
 Urzędu Miasta Mikołów

Zbigniew Gdaniec  
 upr. budowlane nr 469/88 UW Katowice  
 upr. budowlane nr 442/93 UW Katowice